



■ ■ Guide de démarrage rapide du tableau ACTIVpro
PC et Mac™
Edition française
TP 1469 **Version 3**



Remarque : Ce document est une traduction de l'anglais. Si le contenu du document est difficilement compréhensible, veuillez prendre contact avec Promethean.

Consignes de sécurité importantes

Ce système ACTIVboard est livré avec un bloc d'alimentation universel (PSU) de la marque ACTIVboard et portant le numéro FW7400/6. Il s'agit du seul type de bloc d'alimentation universel agréé pour le système ACTIVboard. Ne reliez aucun autre bloc d'alimentation universel au système ACTIVboard.

Le bloc d'alimentation universel ne contient aucune pièce remplaçable par l'utilisateur et ne doit en aucun cas être ouvert. Si vous pensez qu'il est défectueux, prenez contact avec un technicien Promethean agréé afin d'obtenir un dispositif de rechange du même type. Avant d'utiliser le bloc d'alimentation universel, vérifiez si le boîtier et si les câbles ne sont pas endommagés. En cas de dommage apparent, prenez garde de ne toucher aucune pièce présentant un risque d'électrocution. Débranchez le bloc d'alimentation universel de la prise secteur et demandez conseil à un technicien Promethean agréé.

Le bloc d'alimentation universel est livré avec un cordon d'alimentation adapté à votre pays. lequel peut être accompagné de plusieurs autres cordons (dans le cas, par exemple, où votre pays autorise différents types de prises d'alimentation). Utilisez uniquement celui qui est conforme avec votre propre prise secteur. N'essayez jamais de modifier la prise d'alimentation. En cas de problème de compatibilité, veuillez prendre contact avec Promethean ou avec un technicien agréé avant d'essayer de connecter le bloc d'alimentation universel à la prise secteur.

EUROPE

L'interface sans fil de ce produit est prévue pour fonctionner avec des unités Promethean ACTIVote dans les pays suivants : Royaume-Uni, Allemagne, Autriche, Suisse, France, Finlande, Norvège, Italie, Belgique, République d'Irlande, Danemark, Luxembourg, Portugal, Suède, Pays-Bas, Espagne et Grèce.

Consignes de sécurité



Respectez ces recommandations générales avant d'utiliser un produit Promethean :

Veuillez lire attentivement tous les manuels d'instruction fournis avant de prendre en main vos produits.

Le matériel peut être manipulé par des enfants à condition qu'ils soient encadrés en permanence par des adultes.

Promethean se fait un plaisir de conseiller ses clients quant à la disposition de la salle de classe et au choix de l'environnement le plus adapté. En règle générale, il est préférable de toujours prévoir un espace d'un mètre de chaque côté du tableau pour faciliter les déplacements. Le système a été conçu et préparé par du personnel qualifié. Il est vivement déconseillé d'y apporter une quelconque modification qui risquerait de provoquer des dysfonctionnements.

N'essayez jamais de réparer une panne, car cela aurait pour effet d'annuler la garantie.



Votre vidéo-projecteur émet un rayon de lumière concentrée. Évitez absolument de le regarder même pendant l'espace de quelques secondes.

Tournez le dos au projecteur autant que cela est possible, lorsque vous travaillez sur l'ACTIVboard. De même, tenez-vous toujours à l'écart du rayon laser chaque fois que vous faites face à l'auditoire.



Avant de nettoyer les filtres à air, assurez-vous que le matériel est hors tension et qu'il a eu le temps de refroidir.

Il doit s'agir de votre première occupation du matin.

1. Installation du logiciel

Sur un ordinateur fonctionnant avec Windows™

- a. Insérez le CD1 d'ACTIVstudio 2 dans le lecteur de CD ROM.
Si le mode de lecture automatique est activé sur votre ordinateur, le menu principal s'affiche automatiquement.
Si ce n'est pas le cas, sélectionnez Exécuter dans le menu Démarrer. Dans la boîte de dialogue Exécuter, saisissez la lettre du lecteur contenant le CD et tapez \menu.exe. Exemple : d:\menu.exe.
- b. Cliquez sur le bouton ACTIVmanuals pour accéder aux manuels du produit.
- c. Cliquez sur le bouton ACTIVdriver pour lancer la routine d'installation du pilote. Installez le pilote en suivant les instructions à l'écran.
- d. Cliquez sur le bouton ACTIVstudio 2 pour lancer la routine d'installation de l'édition ACTIVstudio 2 utilisée. Suivez les instructions à l'écran pour installer le logiciel. Cliquez sur le bouton Quitter pour fermer la fenêtre du menu.
- e. Retirez le CD1 d'ACTIVstudio 2 du lecteur de CD-ROM et insérez le CD2 des ressources.
Si le CD-ROM ne démarre pas automatiquement, sélectionnez Exécuter dans le menu Démarrer. Dans la boîte de dialogue Exécuter, saisissez la lettre du lecteur contenant le CD suivie de \setup.exe.
Exemple : d:\setup.exe.
Installez les ressources en vous conformant aux instructions à l'écran.

Pour bénéficier d'une assistance technique, composez le numéro d'appel indiqué ci-après ou contactez-nous en ligne en envoyant un message à infofr@promethean.co.uk

01 49 49 07 70 Du lundi au vendredi – de 9H00 à 17H00

Les instructions complètes sur l'installation et l'ensemble des options disponibles figurent dans le Guide de l'utilisateur fourni sur le CD-ROM. Promethean vous conseille vivement de lire les guides de l'utilisateur pour obtenir des informations détaillées sur le produit.

Sur un Macintosh™

- a. Insérez le CD1 d'ACTIVstudio dans le lecteur de CD ROM et attendez que l'icône du CD-ROM ACTIVstudio apparaisse sur le Bureau.
- b. Faites un double clic sur l'icône du CD-ROM ACTIVstudio.
- c. Faites un double clic sur l'icône du programme d'installation Promethean.
- d. Suivez les instructions à l'écran pour installer le logiciel.
- e. Insérez le CD2 des ressources dans le lecteur de CD ROM et attendez que l'icône du CD-ROM ACTIVstudio apparaisse sur le Bureau.
- f. Faites un double clic sur l'icône du CD-ROM ACTIVstudio.
- g. Installez les ressources en vous conformant aux instructions à l'écran.

Les instructions complètes sur l'installation et l'ensemble des options disponibles figurent dans le Guide de l'utilisateur fourni sur le CD-ROM. Promethean vous conseille vivement de lire les guides de l'utilisateur en ligne pour obtenir des informations détaillées sur le produit.

2. Préparation du système ACTIVboard (INSTALLATION du logiciel AVANT de connecter l'ACTIVboard)

Connexion au port série du PC

- Installez le tableau ACTIVboard en procédant comme indiqué dans le Guide de l'utilisateur et en vous aidant de l'illustration de la notice TP 1443.
- Fixez le connecteur à verrouillage à l'extrémité du câble série sur le connecteur du panneau situé dans le coin supérieur droit du tableau ACTIVboard.
- Reliez l'autre extrémité du câble série au port série du PC.
- Branchez la fiche du cordon du bloc d'alimentation universel dans la prise prévue à cet effet à l'arrière du connecteur série que vous venez de fixer au port série de l'ordinateur.
- Raccordez le bloc d'alimentation universel à une prise murale ou à un bloc multiprise.
- Installez votre vidéo projecteur dans la position qui convient et effectuez les branchements nécessaires conformément aux instructions fournies avec cet appareil.

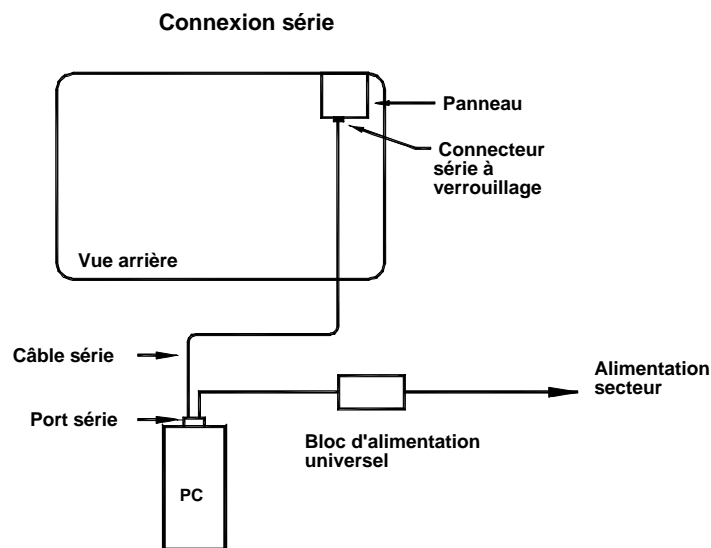

Connexion au port USB du Macintosh™ ou du PC

- Installez le tableau ACTIVboard en procédant comme indiqué dans le Guide de l'utilisateur et en vous aidant de l'illustration de la notice TP 1443.
- Reliez l'une des extrémités du câble USB au connecteur USB du panneau situé dans le coin supérieur droit du tableau ACTIVboard. Raccordez l'autre extrémité du câble USB à un port USB libre de votre ordinateur.
- Branchez la fiche à l'extrémité du cordon d'alimentation CC sur le connecteur d'alimentation prévu à cet effet sur le panneau situé dans le coin supérieur droit du tableau ACTIVboard.
- Insérez l'autre extrémité de ce cordon d'alimentation CC dans le connecteur CC du cordon d'alimentation CC du bloc d'alimentation universel.
- Raccordez le bloc d'alimentation universel à une prise murale ou à un bloc multiprise.
- Installez votre vidéo projecteur dans la position qui convient et effectuez les branchements nécessaires conformément aux instructions fournies avec cet appareil.

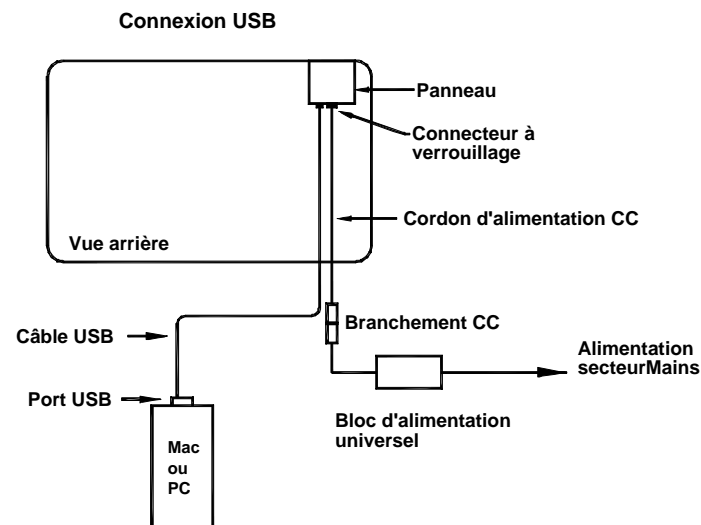

Remarque à propos du connecteur à verrouillage et des clips du serre-câble

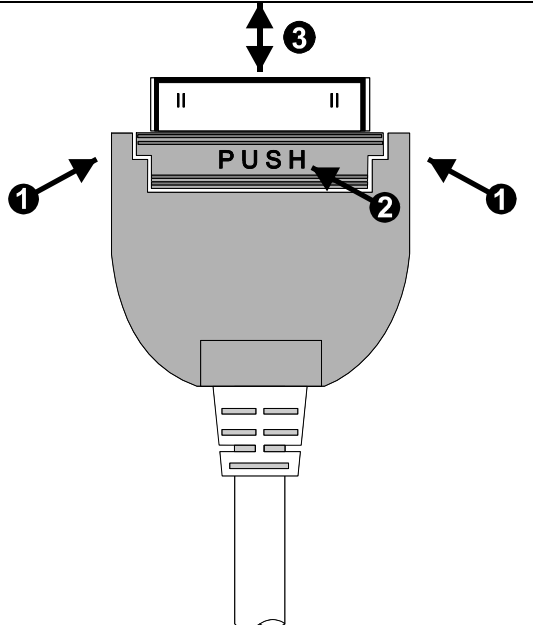

Veillez à ne pas tordre ou déformer le connecteur à verrouillage lorsque vous connectez ou déconnectez le câble sur le panneau situé au dos du tableau ACTIVboard. Si vous endommagez les contacts à l'intérieur du connecteur, le tableau ACTIVboard risque, en effet, de ne plus fonctionner correctement. Voici les précautions à prendre pour manipuler ce connecteur :

- 1 Tenez le connecteur par les côtés en le maintenant entre le pouce et l'index.
- 2 Enfoncez-le avec l'index de l'autre main.

Veillez à bien aligner le connecteur à verrouillage sur le connecteur du panneau avant d'essayer de connecter le câble. Lorsque vous avez besoin de déconnecter le câble, maintenez le connecteur bien droit pour le sortir de son support.

3

N'oubliez pas d'utiliser les clips du serre-câble (situés juste en dessous du panneau au dos du tableau ACTIVboard) pour maintenir le ou les câble(s) en place.

3. Calibrage du système ACTIVboard

Sur un ordinateur fonctionnant avec Windows™ ou un ordinateur Macintosh™

L'image projetée à l'écran doit être alignée par rapport à celle de l'écran de l'ordinateur (correction orthographique).

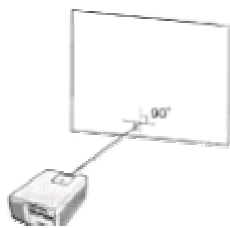

- a. Assurez-vous que l'image projetée coïncide avec la zone délimitée par la bande sur le pourtour du tableau blanc ACTIVboard.
 - b. Exercez une pression avec la pointe du stylo au centre du logo illuminé, dans le coin supérieur gauche du tableau.
 - c. Cliquez sur le tableau à l'aide du stylo lorsque vous êtes invité à le faire. Cinq croix apparaîtront successivement à l'écran. Cliquez tour tour au centre de chacune des croix en veillant à être le plus précis possible.
 - d. L'exécution de l'utilitaire de calibrage prend fin automatiquement dès que le système est calibré.
- Pour plus d'informations sur la procédure de calibrage, veuillez consulter le Guide de l'utilisateur ou l'aide en ligne.

4. Exécution d'ACTIVstudio

Sur un ordinateur fonctionnant avec Windows™	Sur un ordinateur Macintosh™
<ul style="list-style-type: none">a. Cliquez deux fois sur l'icône ACTIVstudio 2 sur votre Bureau. oua. Cliquez sur le bouton Démarrer dans la barre des tâches.b. Choisissez Programmes, puis sélectionnez le groupe ACTIVstudio 2.c. Recherchez le nom du programme ACTIVstudio 2 dans le groupe ACTIVstudio 2 et cliquez dessus.d. Saisissez les informations de votre licence et le numéro de série. Ces données, exigées la première fois uniquement, figurent sur le boîtier du CD-ROM d'installation. <p>Vous trouverez des instructions détaillées sur la création des utilisateurs, la sélection des profils d'utilisateur et le mode de connexion dans le Guide de l'utilisateur proposé sur le CD-ROM. Le système d'aide en ligne contient le Guide de l'utilisateur complet d'ACTIVstudio.</p>	<ul style="list-style-type: none">a. Repérez le dossier du programme ACTIVstudio (affiché par défaut après l'installation).b. Cliquez sur  ACTIVstudioc. Saisissez les informations de votre licence et le numéro de série. Ces données, exigées la première fois uniquement, figurent sur le boîtier du CD-ROM d'installation.d. Définissez un nouvel utilisateur et une nouvelle connexion. <p>Vous trouverez des instructions détaillées sur la création des utilisateurs, la sélection des profils d'utilisateur et le mode de connexion dans le Guide de l'utilisateur proposé sur le CD-ROM. Le système d'aide en ligne contient le Guide de l'utilisateur complet d'ACTIVstudio.</p>

Pour plus d'informations...

Pour en savoir plus sur les produits ACTIV, reportez-vous aux Guides de l'utilisateur fournis sur le CD-ROM du produit. Le système d'aide en ligne contient également un manuel complet permettant de découvrir l'ensemble des fonctionnalités d'ACTIVstudio.

Pour bénéficier d'une assistance technique, composez le numéro d'appel indiqué ci-après ou contactez-nous en ligne.

01 49 49 07 70 Du lundi au vendredi de 9H00 à 17H00 - infofr@promethean.co.uk

Forum d'utilisateurs

Nous invitons les nouveaux utilisateurs des produits ACTIVboard à participer à ce forum en ligne (disponible en anglais uniquement) et à devenir des membres actifs de notre communauté en ligne. <http://www.promethean.co.uk/forum.htm>

Remarque : Ce site Web n'est disponible qu'en anglais.

Mises à jour

Pour plus d'informations sur la mise à jour des pilotes, des logiciels, des guides de l'utilisateur et des ressources de paperboard, pensez à visiter régulièrement le site Web Promethean. www.promethean.fr



PROMETHEAN FRANCE

2, Rue Gabriel Laumain - 75 010 Paris – France